

4563 - Slangesokkel rak innv. gjenge PPG

Beskrivelse

- PPG-slangesokkel i PPG
- Innvendig gjenge
- PN 10



Med forbehold om konstruksjonsendringer og tekniske endringer. Kan endres uten varsel

GPA Flowsystem A/S

Regnbueveien 9

NO-1405 Langhus

+47 (0)64-85 68 00

info@gpa.no

gpa.no

4563 - Slangesokkel rak innv. gjenge PPG

Teknisk spesifikasjon

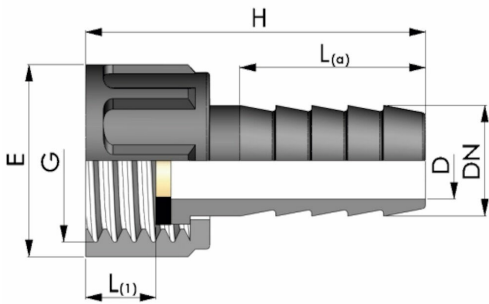

Artikkelnr	DN	D	H	La	E	L1
45630910	9	5	47	22	23	9.5
45631010	10	6	45	22	23	10
45631210	12	7.5	47.5	27	23	9.5
45631220	12	7.5	53.5	27	33	10.5
45631315	13	8.5	49	25	27.5	9.5
45631615	16	10	58.5	30.5	27.5	10
45631620	16	10	56.5	30.5	33	11
45632020	20	13	55.5	30.5	33	11
45632025	20	13	57	30.5	40.5	11.5
45632525	25	18.5	65.5	36	40.5	12
45632532	25	19	63.5	36	51	11.5
45633232	32	24	64.5	36	51	11.5

Med forbehold om konstruksjonsendringer og tekniske endringer. Kan endres uten varsel

GPA Flowsystem A/S

Regnbueveien 9

NO-1405 Langhus

+47 (0)64-85 68 00

info@gpa.no

gpa.no

4563 - Slangesokkel rak innv. gjenge PPG

Teknisk spesifisering

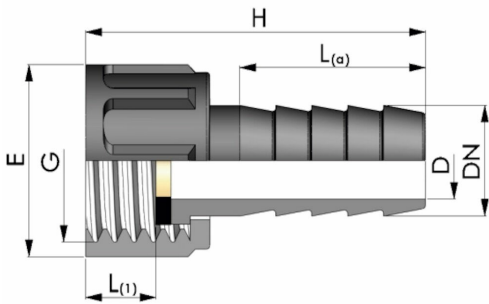

Artikkelnr	DN	D	H	La	E	L1
45634040	40	33	82	43	57.5	12
45635050	50	42	84.5	44	71	12

Med forbehold om konstruksjonsendringer og tekniske endringer. Kan endres uten varsel

GPA Flowsystem A/S

Regnbueveien 9

NO-1405 Langhus

+47 (0)64-85 68 00

info@gpa.no

gpa.no