

## 4569 - Slangesokkel vinkel 90° utv. gjenge PPG

### Beskrivelse

- PPG-slangesokkel i vinkel
- Utvendig gjenge
- PN 10



Med forbehold om konstruksjonsendringer og tekniske endringer. Kan endres uten varsel

**GPA Flowsystem A/S**

Regnbueveien 9

NO-1405 Langhus

+47 (0)64-85 68 00

info@gpa.no

gpa.no

## 4569 - Slangesokkel vinkel 90° utv. gjenge PPG

### Teknisk spesifikasjon

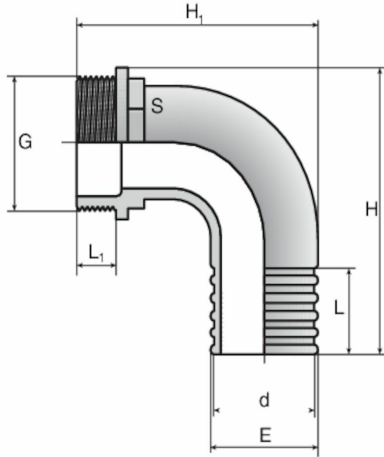

Artikkelnr	E	G
45691208	12	1/4"
45691210	12	3/8"
45691215	12	1/2"
45691220	12	3/4"
45691615	15	1/2"
45691620	15	3/4"
45692015	19	1/2"
45692020	19	3/4"
45692515	23	1/2"
45692520	23	3/4"
45692525	23	1"
45693225	32	1"
45693232	32	1 1/4"
45694040	40	1 1/2"

Med forbehold om konstruksjonsendringer og tekniske endringer. Kan endres uten varsel

### GPA Flowsystem A/S

Regnbueveien 9  
NO-1405 Langhus  
+47 (0)64-85 68 00  
info@gpa.no  
gpa.no