

FKOV-E - Med håndtak EPDM

Beskrivelse

- PVC- Spjeldventil
- Hus i glass forsterket PP, UV- beskyttet
- EPDM-liner
- Spjeld i PVC
- PN 10
- Maks 60°C
- Låsbart håndtak i flere hakk.
- Kontrollere fri gang av spjeld i krage før montering.



Med forbehold om konstruksjonsendringer og tekniske endringer. Kan endres uten varsel

GPA Flowsystem A/S

Regnbueveien 9

NO-1405 Langhus

+47 (0)64-85 68 00

info@gpa.no

gpa.no

FKOV-E - Med håndtak EPDM

Teknisk spesifikasjon

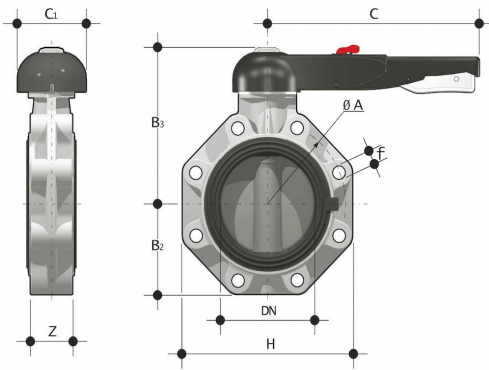

Artikkelnr	d	DN	PN	Z	B2	B3	C	C1	Vekt	H	NRF
FKOV-E-050	50	40	16	33	60	137	175	100	900 g	132	5601509
FKOV-E-063	63	50	16	43	70	143	175	100	1080 g	147	5601511
FKOV-E-075	75	65	10	46	80	164	175	110	1470 g	165	5601512
FKOV-E-090	90	80	10	49	93	178	272	110	1870 g	185	5601513
FKOV-E-110	110	100	10	56	107	192	272	110	2220 g	211	5601514
FKOV-E-140	140	125	10	64	120	212	330	110	3100 g	240	5601515
FKOV-E-160	160	150	10	70	134	225	330	110	3100 g	268	5601516
FKOV-E-225	225	200	10	71	161	272	420	122	3850 g	323	5601517

Med forbehold om konstruksjonsendringer og tekniske endringer. Kan endres uten varsel

GPA Flowsystem A/S

Regnbueveien 9

NO-1405 Langhus

+47 (0)64-85 68 00

info@gpa.no

gpa.no