

## GDLM17 - Multibend 90°

### Beskrivelse

- PP-multibend 90°
- Lange ender
- SDR11



Med forbehold om konstruksjonsendringer og tekniske endringer. Kan endres uten varsel

**GPA Flowsystem A/S**

Regnbueveien 9

NO-1405 Langhus

+47 (0)64-85 68 00

info@gpa.no

gpa.no

## GDLM17 - Multibend 90°

### Teknisk spesifikasjon

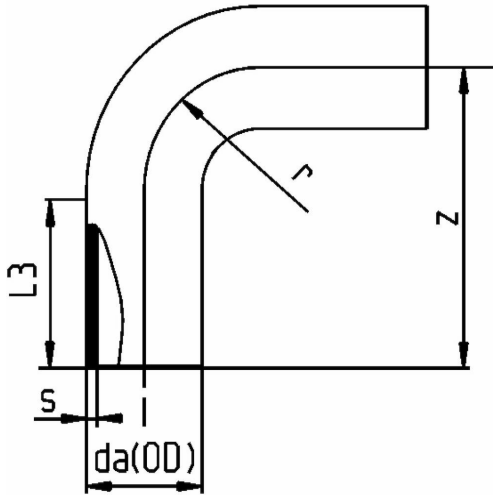

Artikkelnr	da(OD)	SDR	s	z	r	L3
GDLM17-063	63	SDR17	3.8	129.5	63	66.5
GDLM17-075	75	SDR17	4.5	150	75	75
GDLM17-090	90	SDR17	5.4	168	90	76
GDLM17-110	110	SDR17	6.6	192	110	82
GDLM17-125	125	SDR17	7.4	218	125	92
GDLM17-140	140	SDR17	8.3	241	140	100
GDLM17-160	160	SDR17	9.5	261.5	160	100.5
GDLM17-180	180	SDR17	10.7	290.5	180	109
GDLM17-200	200	SDR17	11.9	318.5	200	118.5
GDLM17-225	225	SDR17	13.4	353	225	125
GDLM17-250	250	SDR17	14.8	389	250	135
GDLM17-280	280	SDR17	16.6	429	280	146

Med forbehold om konstruksjonsendringer og tekniske endringer. Kan endres uten varsel

GPA Flowsystem A/S

Regnbueveien 9

NO-1405 Langhus

+47 (0)64-85 68 00

info@gpa.no

gpa.no

## GDLM17 - Multibend 90°

### Teknisk spesifikasjon

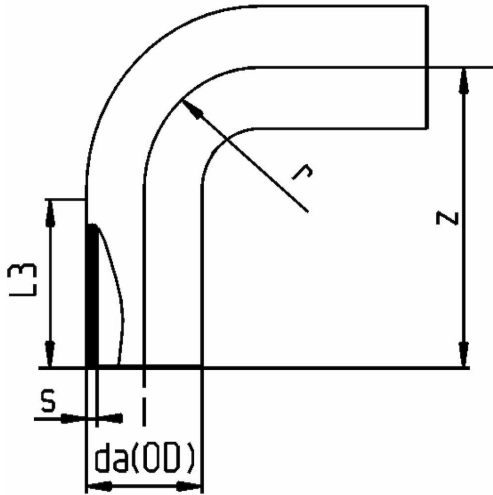

Artikkelnr	da(OD)	SDR	s	z	r	L3
GDLM17-315	315	SDR17	18.7	475	315	158

Med forbehold om konstruksjonsendringer og tekniske endringer. Kan endres uten varsel

GPA Flowsystem A/S

Regnbueveien 9

NO-1405 Langhus

+47 (0)64-85 68 00

info@gpa.no

gpa.no