

GEL17 - Albue 90° SDR17

Beskrivelse

- PE100-albue 90°
- Lange ender
- SDR17: Vann PN 10 Gass PN 6



Med forbehold om konstruksjonsendringer og tekniske endringer. Kan endres uten varsel

GPA Flowsystem A/S

Regnbueveien 9

NO-1405 Langhus

+47 (0)64-85 68 00

info@gpa.no

gpa.no

GEL17 - Albue 90° SDR17

Teknisk spesifikasjon

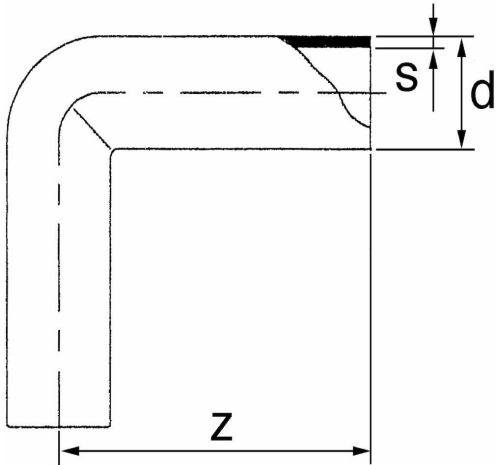

Artikkelnr	d	SDR	s	z	NRF
GEL17-063	63	17	3.8	115	2451871
GEL17-075	75	17	4.5	128	2451872
GEL17-090	90	17	5.4	150	2451873
GEL17-110	110	17	6.6	157	2451874
GEL17-125	125	17	7.4	170	2451875
GEL17-140	140	17	8.3	198	2451876
GEL17-160	160	17	9.5	220	2451877
GEL17-180	180	17	10.7	221	2451878
GEL17-200	200	17	11.9	249	2451879
GEL17-225	225	17	13.4	269	2451882
GEL17-250	250	17	14.8	303	2451883
GEL17-280	280	17	16.6	340	2451884

Med forbehold om konstruksjonsendringer og tekniske endringer. Kan endres uten varsel

GPA Flowsystem A/S

Regnbueveien 9
NO-1405 Langhus
+47 (0)64-85 68 00
info@gpa.no
gpa.no

GEL17 - Albue 90° SDR17

Teknisk spesifikasjon

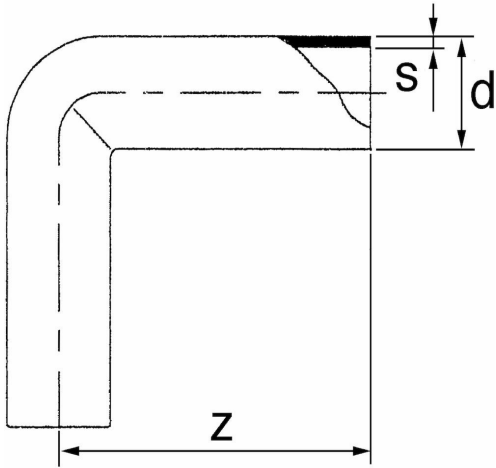

Artikkelnr	d	SDR	s	z	NRF
GEL17-315	315	17	18.7	370	2451885
GEL17-355	355	17	21.1	410	2428289
GEL17-400	400	17	23.7	469	2428291
GEL17-450	450	17	26.7	522	2428292
GEL17-500	500	17	29.7	562	2428293

Med forbehold om konstruksjonsendringer og tekniske endringer. Kan endres uten varsel

GPA Flowsystem A/S

Regnbueveien 9
NO-1405 Langhus
+47 (0)64-85 68 00
info@gpa.no
gpa.no