

HVM - Albue 45°

Beskrivelse

- PPs- albue 45°
- Muffe i begge ender
- HVE=PE
- HVMP=PP



Med forbehold om konstruksjonsendringer og tekniske endringer. Kan endres uten varsel

GPA Flowsystem A/S

Regnbueveien 9

NO-1405 Langhus

+47 (0)64-85 68 00

info@gpa.no

gpa.no

HVM - Albue 45°

Teknisk spesifikasjon

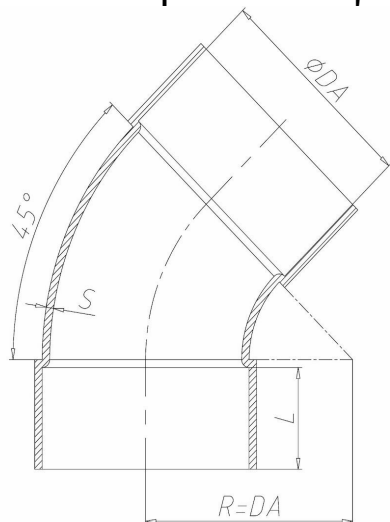

Artikkelnr	Da Ø	R	l	s
HVM075	75	75	40	3
HVM090	90	90	40	3
HVM110	110	110	40	3
HVM125	125	125	40	3
HVM140	140	140	40	3
HVM160	160	160	40	3
HVM180	180	180	40	3
HVM200	200	200	40	3
HVM225	225	225	40	3.5
HVM250	250	250	40	3.5
HVM280	280	280	50	3.5
HVM315	315	315	50	4

Med forbehold om konstruksjonsendringer og tekniske endringer. Kan endres uten varsel

GPA Flowsystem A/S

Regnbueveien 9

NO-1405 Langhus

+47 (0)64-85 68 00

info@gpa.no

gpa.no

HVM - Albue 45°

Teknisk spesifikasjon

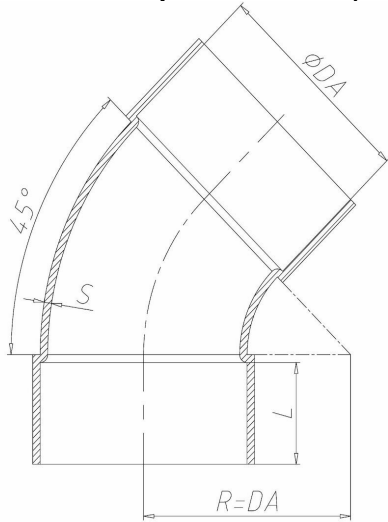

Artikkelnr	Da Ø	R	l	s
HVM400	400	400	50	4.5
HVM450	450	450	50	5
HVM500	500	500	50	5
HVM600	600	600	60	6
HVM630	630	630	70	6

Med forbehold om konstruksjonsendringer og tekniske endringer. Kan endres uten varsel

GPA Flowsystem A/S

Regnbueveien 9
NO-1405 Langhus
+47 (0)64-85 68 00
info@gpa.no
gpa.no