

KVM - Albue 30°

Beskrivelse

- PPs- albue 30°
- Muffe i begge ender
- KVE=PE
- KVMP=PP



Med forbehold om konstruksjonsendringer og tekniske endringer. Kan endres uten varsel

GPA Flowsystem A/S

Regnbueveien 9

NO-1405 Langhus

+47 (0)64-85 68 00

info@gpa.no

gpa.no

KVM - Albue 30°

Teknisk spesifikasjon

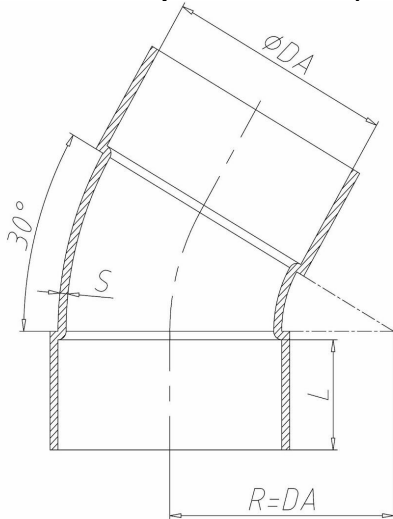

Artikkelnr	Da Ø	R	l	s
KVM075	75	75	40	3
KVM090	90	90	40	3
KVM110	110	110	40	3
KVM125	125	125	40	3
KVM160	160	160	40	3
KVM180	180	180	40	3
KVM200	200	200	40	3
KVM225	225	225	40	3.5
KVM250	250	250	40	3.5
KVM280	280	280	50	3.5
KVM315	315	315	50	4
KVM355	355	355	50	4

Med forbehold om konstruksjonsendringer og tekniske endringer. Kan endres uten varsel

GPA Flowsystem A/S

Regnbueveien 9
NO-1405 Langhus
+47 (0)64-85 68 00
info@gpa.no
gpa.no

KVM - Albue 30°

Teknisk spesifikasjon

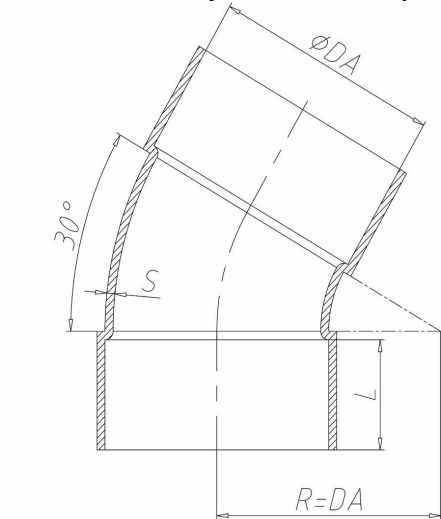

Artikkelnr	Da Ø	R	l	s
KVM400	400	400	50	4.5
KVM450	450	450	50	5
KVM500	500	500	50	5
KVM560	560	560	50	5
KVM600	600	600	60	6
KVM630	630	630	70	6

Med forbehold om konstruksjonsendringer og tekniske endringer. Kan endres uten varsel

GPA Flowsystem A/S

Regnbueveien 9
NO-1405 Langhus
+47 (0)64-85 68 00
info@gpa.no
gpa.no