

## 516 - Innv./utv. lim/utv. gjenge

### Beskrivelse

- PVC- tankgjennomføring
- Innvendig/utvendig lim
- Utvendig gjenge
- EPDM-pakning
- PN 10



Med forbehold om konstruksjonsendringer og tekniske endringer. Kan endres uten varsel

**GPA Flowsystem A/S**

Regnbueveien 9

NO-1405 Langhus

+47 (0)64-85 68 00

info@gpa.no

gpa.no

## 516 - Innv./utv. lim/utv. gjenge

### Teknisk spesifikasjon

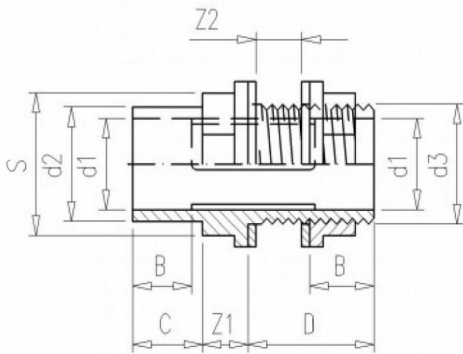

Artikkelnr	d1	d2	d3	Z	B	C	Z2	D	S	NRF
516.020	20	25	3/4"	13	16	19	0-23	42	32	2445337
516.025	25	32	1"	15	19	22	0-23	45	40	2445338
516.032	32	40	1 1/4"	17	22	26	0-26	49	50	2445339
516.040	40	50	1 3/4"	19	26	31	0-21	48	60	2445341
516.050	50	63	2"	21	31	38	0-21	52	76	2445342
516.063	63	75	2 1/2"	23	38	44	0-23	53	85	2445343
516.075	75	90	3"	26	44	51	0-20	56	100	2445344
516.090	90	110	M113	32	51	61	0-20	62	125	2445345
516.110	110	125	M133	36	61	69	0-22	66	147	2445346

Med forbehold om konstruksjonsendringer og tekniske endringer. Kan endres uten varsel

#### GPA Flowsystem A/S

Regnbueveien 9  
NO-1405 Langhus  
+47 (0)64-85 68 00  
info@gpa.no  
gpa.no