

## BE30U - Bend 90°

### Beskrivelse

- PVC-bend 90°
- Lang radius
- $r = 2D$  d20-d160
- Innvendig lim
- PN 16 d20-d140
- PN 10 d160
- Større dimensjoner laget av rør på forespørsel



Med forbehold om konstruksjonsendringer og tekniske endringer. Kan endres uten varsel

**GPA Flowsystem A/S**

Regnbueveien 9

NO-1405 Langhus

+47 (0)64-85 68 00

info@gpa.no

gpa.no

## BE30U - Bend 90°

### Teknisk spesifikasjon

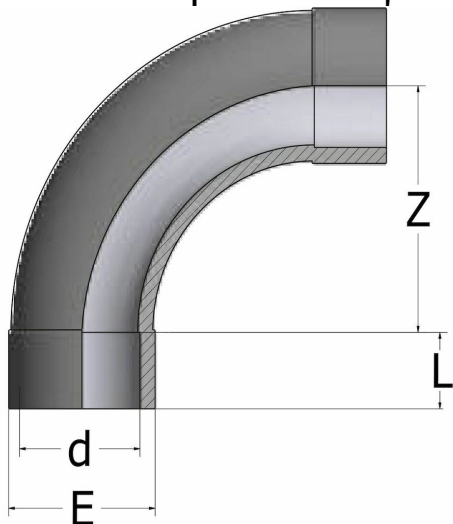

Artikkelnr	d	L	Z	E	NRF
BE30U-020	20	19	50	35	2439028
BE30U-025	25	22	64	42	2439029
BE30U-032	32	26	80	51	2439031
BE30U-040	40	31	100	63	2439032
BE30U-050	50	38	126	77	2439033
BE30U-063	63	44	150	94	2439034
BE30U-075	75	51	180	113	2439035
BE30U-090	90	61	220	132	2439036
BE30U-110	110	61	220	137	2439037
BE30U-125-P	125	79	200		
BE30U-200-P	200	122	330		
BE30U-225-P	225	137	380		

Med forbehold om konstruksjonsendringer og tekniske endringer. Kan endres uten varsel

### GPA Flowsystem A/S

Regnbueveien 9  
NO-1405 Langhus  
+47 (0)64-85 68 00  
info@gpa.no  
gpa.no

## BE30U - Bend 90°

### Teknisk spesifikasjon

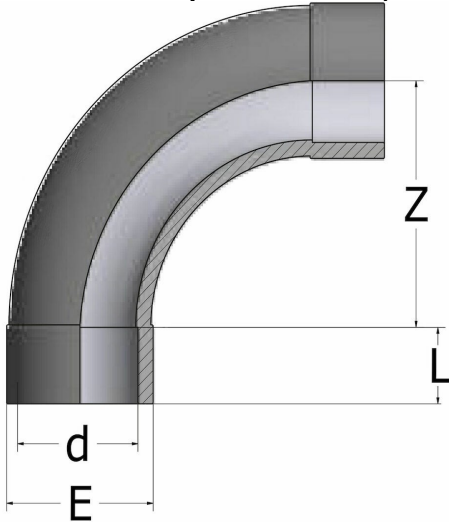

Artikkelnr	d	L	Z	E	NRF
BE30U-250-P	250	151	390		
BE30U-280-P	280	168	480		
BE30U-315-P	315	188	625		
BE30U-140-B	140	74	280	167	2433799
BE30U-160-B	160	86	319	189	

Med forbehold om konstruksjonsendringer og tekniske endringer. Kan endres uten varsel

#### GPA Flowsystem A/S

Regnbueveien 9  
NO-1405 Langhus  
+47 (0)64-85 68 00  
info@gpa.no  
gpa.no