

MPC-BALKKLAMMER - Balkklammer U-brakett

Beskrivelse

- Overflatebehandling: Syrefast 316/A4
- For MPC-skinne
- Skal alltid brukes parvis
- Maks klammertykkelse: 24.5mm



Med forbehold om konstruksjonsendringer og tekniske endringer. Kan endres uten varsel

GPA Flowsystem A/S

Regnbueveien 9

NO-1405 Langhus

+47 (0)64-85 68 00

info@gpa.no

gpa.no

MPC-BALKKLAMMER - Balkklammer U-brakett

Teknisk spesifikasjon

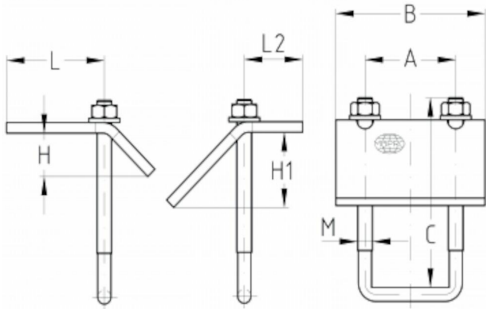

Artikkelnr	M	A	B	C	H	H1	L	L2	Fits to
MU-130280	M6	37	60	80	18	29	43.8	27.8	27/18-28/30
MU-130271	M10	50	80	100	18.5	24.5	39.7	30.7	38/40 och 40/60
MU-130281	M6	37	60	80	18	29	43.8	27.8	27/18-28/30

Med forbehold om konstruksjonsendringer og tekniske endringer. Kan endres uten varsel

GPA Flowsystem A/S

Regnbueveien 9

NO-1405 Langhus

+47 (0)64-85 68 00

info@gpa.no

gpa.no