

FETTUTSKILLER EASYCLEAN FREE UNDERSINK



FETTUTSKILLER

EasyClean free UnderSink NS 0.7

TÜV-
godkjent!

EASY CLEAN FREE UNDERSINK

I foodtrucken, i takeaway-restauranten, i kjøpesenteret eller i et lite gatekjøkken: Montering av store sentrale fettutskillere er ikke mulig overalt.

Hvis dette er tilfelle, og kun små mengder avløpsvann produseres, så er EasyClean-free UnderSink fettutskilleren det åpenbare valget - optimalisert for frittstående oppsett der plassen er begrenset.

Dens lave vekt og kompakte størrelse muliggjør enkel håndtering og et økonomisk valg. Den 360° roterbare og vertikalt justerbare svivelkoblingen gjør tanken særskilt praktisk å demontere ved tømning.

EasyClean free UnderSink fettutskilleren er testet og TÜV-godkjent opptil 0,7 l/s og egner seg derfor ideelt for avløpsvann fra en kjøkkenvask.

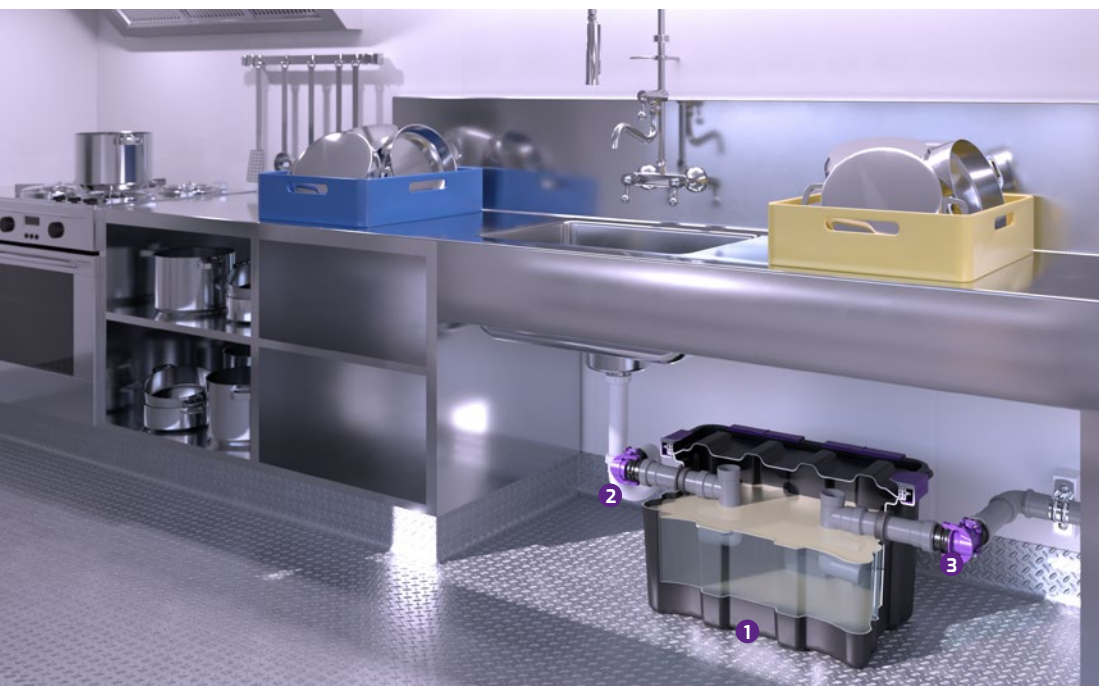

1 Fettutskiller

2 Innløp

3 Utløp

100% korrosjonsfri

EasyClean free UnderSink er produsert av 100% polymer, hvilket gjør den motstandsdyktig mot aggressivt avløpsvann og særskilt slitesterk.

100% lukttett og vanntett

Tanken til EasyClean free UnderSink fettutskilleren er lukt- og vanntett. Vi står inne for dette med vår KESSEL-garanti: I tillegg til lovbestemmelsene gir vi 20 års garanti på tetthet, egnethet og strukturell stabilitet av tank.

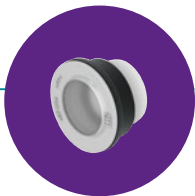

Inspeksjonsvindu

Et inspeksjonsvindu er tilgjengelig som valgfri opsjon og kan installeres på stedet for visuell kontroll av fettlagets tykkelse.

Verktøyfri installasjon

Det trengs ingen verktøy for å montere, demontere eller tømme EasyClean free UnderSink.

20 ÅRS
GARANTI!

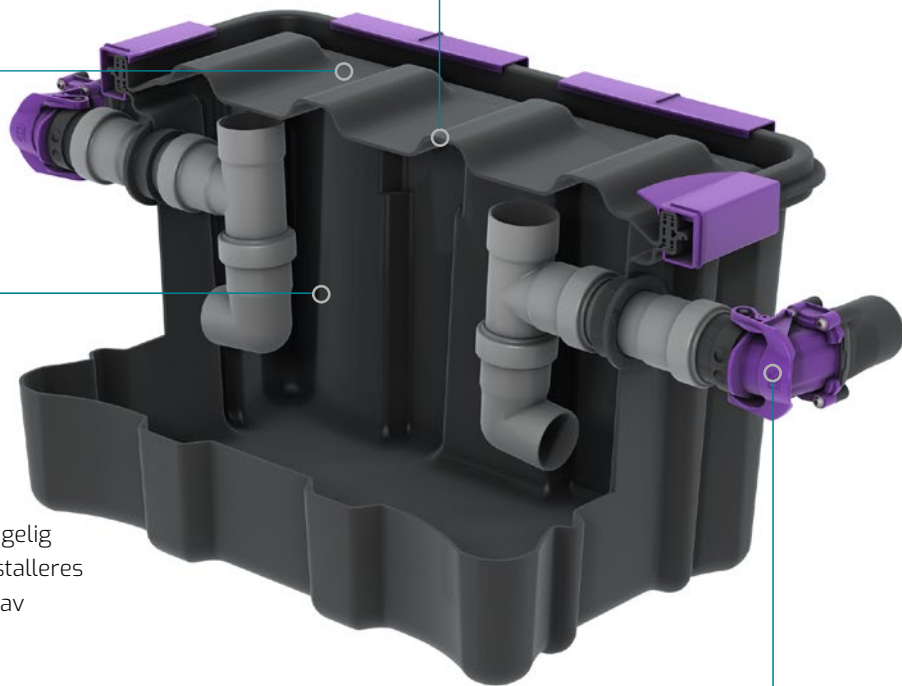

Fettutskiller EasyClean free UnderSink NS 0.7

for frittstående montering

Utskilleren egner seg for fettholdig avløpsvann og frittstående oppsett i frostbeskyttede rom under en vask, og er produsert uten metalliske komponenter. Tanken er laget av permanent resistent polymer (PP) og utstyrt med en integrert slamfelle. Et lukttett deksel med tilhørende festeklips gjør tilgangen enkel ved rengjørings- og vedlikeholdsarbeid. Hurtigkoblinger på hver side av tanken gjør demonteringen rask og smidig ved tømning.

Et inspeksjonsvindu er tilgjengelig som valgfri opsjon og kan installeres på stedet for visuell kontroll av fettlagets tykkelse.



Tekniske data:

- Innløp/utløp Ø 50 mm
- Fettkapasitet 8l
- Slamfang 12l
- Totalt volum 33l

Materiale: PP

Levering: Modulært sett for montering på stedet

Tømmetype: Manuell

NS

Art. no.

0.7

KE-93 070.00US

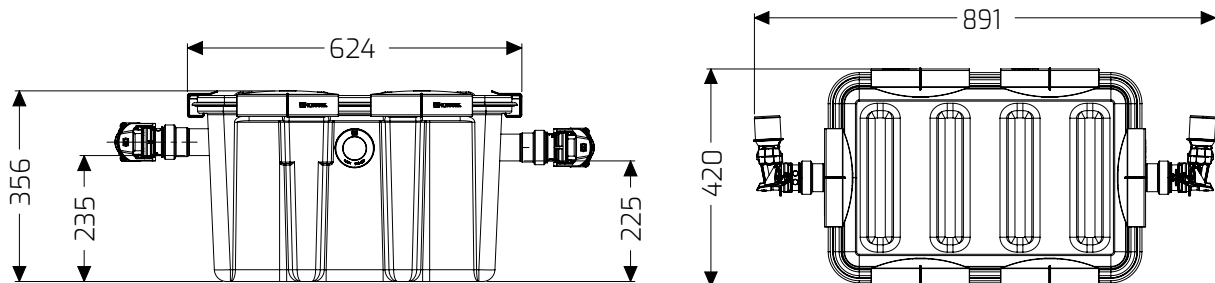

h1 (mm)	h2 (mm)	Innløp/utløp Ø (mm)	Installasjonsdimensjon l × b (mm)	Vekt (kg)	Slamfang (l)	Vann og fett (l)	Fettoppsamling (l)	Total (l)
225	235	50	891 × 420	5	12	21	8	33

Tilbehør

Inspeksjonsvindu

Kompatibilitet: For EasyClean free UnderSink fettutskiller

Inkludert: Høyglanspolert inspeksjonsglass

Installasjon: Bruk ø60mm hullsag, deretter monteres inspeksjonsvindu i borehullet



Art. no.

KE-913 110

UTSKILLERE EasyClean free / ground

Smarte løsninger for *frittstående* og *nedgravd* installasjon

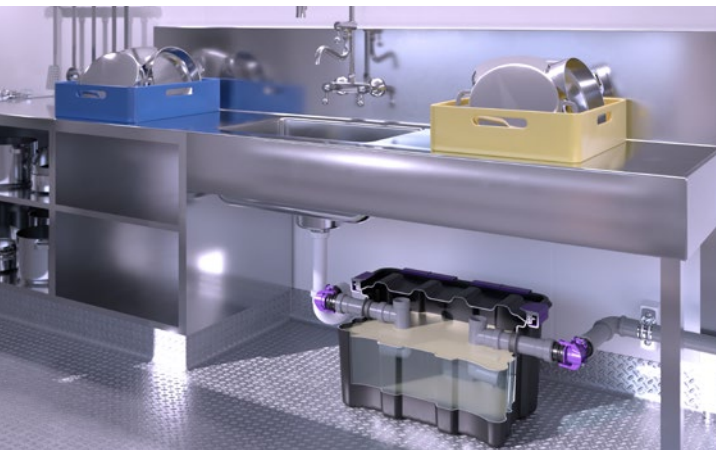

EasyClean free UnderSINK (NS 0.7): for frittstående innendørs installasjon der plassen er meget begrenset

EasyClean free serien kombinerer enkel installasjon, høy rengjøringsytelse og energieffektivitet. Den smale tankformen gir to fordeler:

- 1) Lettere å transportere fettutskilleren gjennom trange inngangspartier, hvilket også gjør den plassbesparende.
- 2) Utskilleren kan enkelt oppgraderes til fullautomatisert versjon (Auto Mix & Pump).

Nedgravd installasjon utenfor bygget er et plassbesparende alternativ til innendørs installasjon. Her tilbyr vi et bredt utvalg fettutskillere innad.

EasyClean ground serien som kombinerer fordelene med EasyClean free fettutskillere med mer anvendelig betjeningsplass.



EasyClean free (NS 2 - NS 10): for frittstående innendørs installasjon



EasyClean free Auto Mix&Pump (NS 2 - NS 10): for frittstående innendørs installasjon

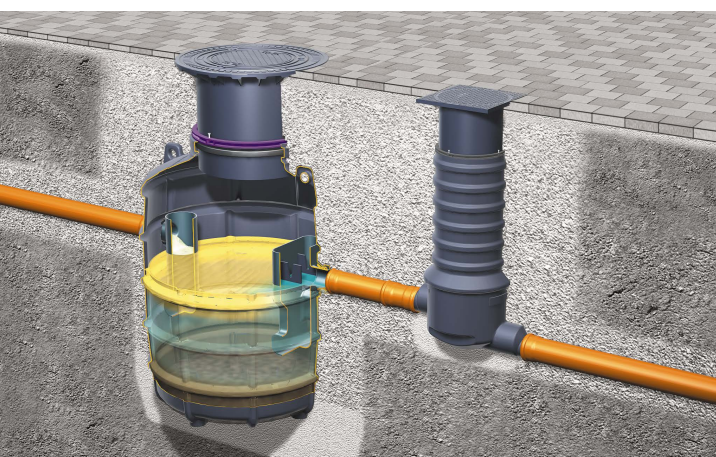

EasyClean ground (NS 2 - NS 6): for utendørs nedgravd installasjon

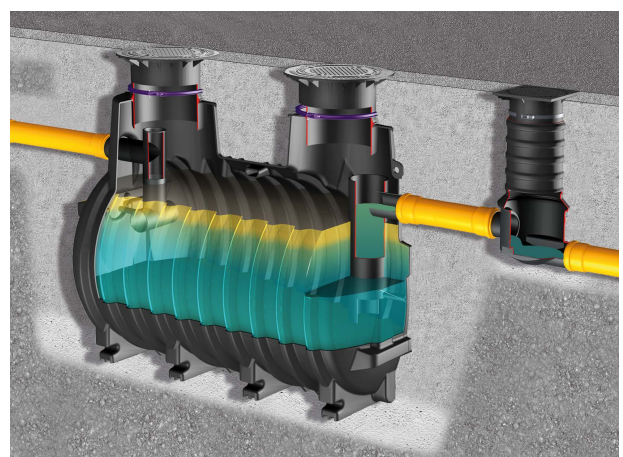

EasyClean ground (NS 10 - NS 35): for utendørs nedgravd installasjon

Fant du ikke det du så etter?

Besøk vår hjemmeside eller kontakt en ekspert

www.gpa.no



Vidar Fjeld
Salgsrådgiver Kessel

Telefon +47 91 13 02 25
E-post vf@gpa.no



Arno Jeroen Knibbe
Salgsrådgiver Kessel

Telefon +47 46 77 95 97
E-post ajk@gpa.no

GPA

www.gpa.no



HOVEDKONTOR

Regnbueveien 9
NO-1405 Langhus
Telefon: +47 64 85 68 00
E-post: info@gpa.no