

VKDBEM/CE

Kuleventil innv. sveis elektrisk aktuator EPDM

- PP-kuleventil elektrisk aktuator
- Utvendig sveis i PE
- Standard: Innv. sveis & 230/50V
- Andre spenninger og tilkobling eks: Innv. gjenge med 24VDC ved forespørsel
- Utstyrt med Dual block som holder mutteren i posisjon, samt tag for merking.
- Fast sete, en side av ventilen kan demonteres under fullt trykk.
- PN10
- EPDM
- Elmotor av type ER med IP65
- Alternativ:
- -Batteribackup

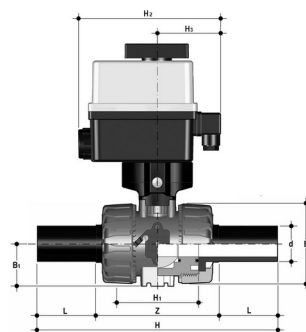

Artikkelnr	d	DN	PN	E	H	H1	H2	H3	L	Tetningsmateriale
VKDBEM/CE-E-020	20	15	10	54	175	65	187.0	82.0	41	EPDM
VKDBEM/CE-E-025	25	20	10	65	210	70	187.0	82.0	52	EPDM
VKDBEM/CE-E-032	32	25	10	73	226	78	187.0	82.0	55	EPDM
VKDBEM/CE-E-040	40	32	10	86	243	88	187.0	82.0	56	EPDM
VKDBEM/CE-E-050	50	40	10	98	261	93	187.0	82.0	58	EPDM
VKDBEM/CE-E-063	63	50	10	122	293	111	187.0	82.0	66	EPDM
VKDBEM/CE-E-075	75	65	10	164	356	133	188.0	93.0	71	EPDM
VKDBEM/CE-E-090	90	80	10	203	390	149	188.0	93.0	88	EPDM
VKDBEM/CE-E-110	110	100	10	238	431	167	188.0	141.0	92	EPDM
VKDBEM/CE-V-020	20	15	10	54	175	65	187.0	82.0	41	FPM
VKDBEM/CE-V-025	25	20	10	65	210	70	187.0	82.0	52	FPM
VKDBEM/CE-V-032	32	25	10	73	226	78	187.0	82.0	55	FPM
VKDBEM/CE-V-040	40	32	10	86	243	88	187.0	82.0	56	FPM
VKDBEM/CE-V-050	50	40	10	98	261	93	187.0	82.0	58	FPM
VKDBEM/CE-V-063	63	50	10	122	293	111	187.0	82.0	66	FPM
VKDBEM/CE-V-075	75	65	10	164	356	133	188.0	93.0	71	FPM
VKDBEM/CE-V-090	90	80	10	203	390	149	188.0	93.0	88	FPM

Med forbehold om konstruksjonsendringer og tekniske endringer. Kan endres uten varsel.

gpa.no | info@gpa.no | +47 64 85 68 00